

PROGETTI AL TRATTO

Storie di incontri inattesi tra un'idea e una matita

THE HOUSE OF LYRIA: "WEAVING A NEW CONCEPT OF CASA"

Milano Design Week: tessuti preziosi e senza tempo sono i protagonisti di un confortevole ambiente familiare, in stile rétro.

A PAGINA 6

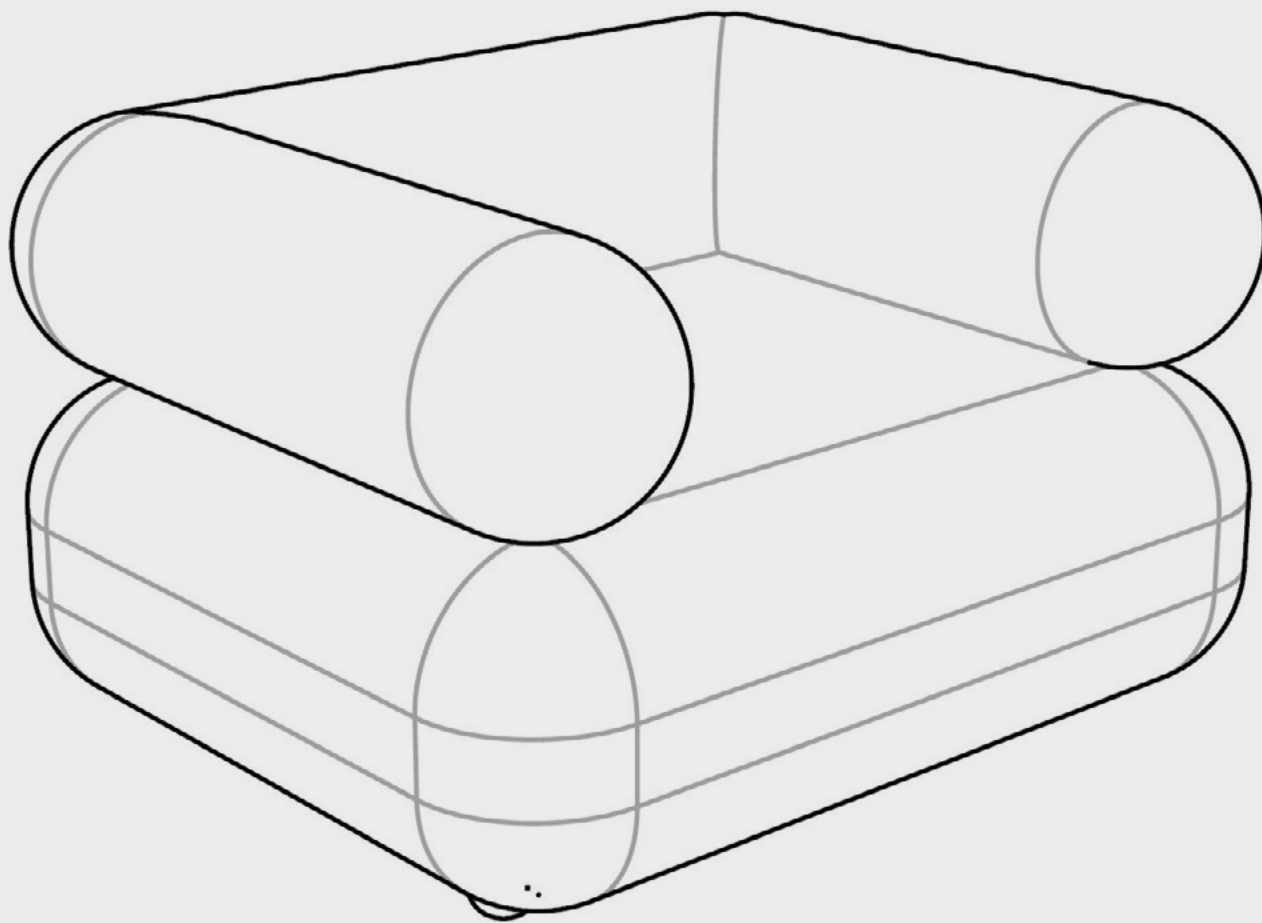

Poltrona Diomira designed by Federico Pazienza, produced by The House of Lyria

ENRICO COVERI

Un libro ricostruisce e celebra la sua rivoluzionaria attività creativa. Il senso del colore nel Prêt-à-Porter e nell'interior.

A PAGINA 5



Foto di Oliviero Toscani

UNIRE I PUNTINI



Velluto di lino C&C Milano

Come in un gioco, sveliamo l'oggetto misterioso per il quale il tessuto è stato pensato.

DA PAGINA 11

RIFLESSI DORATI NEL DESERTO: Il Resort a Coachella



Il filo conduttore dell'innovazione: Integrazione dell'IA nei processi di Design

A PAGINA 15





CASSINA + ROY ROGER'S. Il jeans che seduce e si fa poltrona

DI SARA SAMMARCO



Soriana by Afra & Tobia Scarpa - Cassina Roy Roger's in edizione limitata è disponibile esclusivamente in Giappone.

Nell'universo del design e della moda, la sinergia tra estetica e funzionalità è sempre stata al centro dell'attenzione. Laddove la moda esprime la nostra individualità e il nostro gusto personale, il design gioca un ruolo fondamentale nel plasmare l'ambiente che ci circonda, rendendolo esteticamente bello e funzionale. Entrambi gli ambiti si influenzano e contribuiscono a modellare il nostro mondo con trend e motivi che si riflettono sia sulle passerelle che negli arredi. La poltrona Soriana by Afra & Tobia Scarpa - Cassina Roy Roger's rappresenta un meraviglioso esempio di come moda e design possano convergere per creare qualcosa di veramente speciale. Questa collaborazione unisce il meglio di entrambi i mondi, offrendo agli amanti della moda e del design un pezzo di arredamento iconico che incarna l'estetica e lo spirito innovativo dei due marchi. La poltrona Soriana, creata nel 1969 dal celebre designer spagnolo Afra e Tobia Scarpa, ha

guadagnato un posto di rilievo nel mondo del design per la sua estetica e il suo comfort senza tempo. Frutto della collaborazione tra due prestigiose aziende italiane, questa collezione di 50 poltrone è un'ode alla tradizione artigianale, alla qualità dei materiali e all'innovazione nel mondo dell'arredamento. Come nella moda, i dettagli svolgono un ruolo fondamentale nella creazione della poltrona Soriana: Roy Roger's ha portato il proprio linguaggio stilistico distintivo alla poltrona, aggiungendo dettagli come cuciture a contrasto e dettagli in pelle che richiamano l'iconica estetica del marchio. Le poltrone Soriana sono rivestite di sofisticato denim cimosato Roy Roger's, il primo jeans italiano, proveniente da uno storico archivio. Ma ciò che rende questa edizione limitata ancora più straordinaria è l'uso del pregiato denim giapponese da 20 once, prodotto a Yokohama, famoso per la sua eccellente qualità. La struttura metallica della poltrona

è realizzata in rame, lo stesso materiale utilizzato per i rivetti dei jeans cinque tasche. Ogni poltrona è completata da un'etichetta in pelle invecchiata con il logo Cassina + Roy Roger's e un numero progressivo da 1 a 50, garantendo l'unicità di ogni pezzo. Le specifiche della poltrona sono incluse in una scheda informativa contenuta nella riconoscibile tasca Roy Roger's con zip. Soriana by Afra & Tobia Scarpa - Cassina Roy Roger's non è solo sinonimo di stile e qualità, ma anche di impegno per l'ambiente. La struttura della poltrona è realizzata con sacche riempite da microsferi di BioFoam®, una schiuma brevettata composta da biopolimeri ricavati da fonti naturali, mentre l'imbottitura è in fibra soffiata di PET riciclato al 100% proveniente da Plastic Bank®. E' molto più di una semplice poltrona: è un'opera d'arte che incarna l'incontro tra moda, design e artigianato italiano.

Adamante, quando la luce incontra il cristallo: un'elegante sinfonia di brillantezza e bellezza

DI SARA SAMMARCO



La lampada ETERNUM è un connubio tra lo stile classico del cristallo e quello contemporaneo dalla forma minimal e geometrica. Nella sua semplicità, la lampada sprigiona un'eleganza intramontabile adatta a diversi tipi di ambienti e stanze. Il nome è ispirato all'amore eterno simboleggiato dall'anello di fidanzamento, che la sua forma ci ricorda.



In occasione della Design Week 2024, la lampada "Eternum" by ADAMANTE sarà esposta presso la Boutique Satellite Paris in via Manzoni, 16, Milano.

L'affascinante connubio tra luce e cristallo è un fenomeno che ha catturato l'immaginazione degli artisti, dei designer e degli amanti dell'estetica da secoli. Questa combinazione unica crea un'esperienza visiva straordinaria trasformando lo spazio circostante in un ambiente lussuoso e raffinato. Questa combinazione unica di elementi visivi offre un'esperienza estetica senza pari, celebrando la maestria artigianale e l'opulenza che il cristallo porta con sé. Nel campo dell'architettura, l'uso del cristallo per la creazione di elementi decorativi e luminosi aggiunge un tocco di raffinatezza e glamour agli spazi pubblici e privati. Lampadari sospesi, lampade da parete e altre installazioni luminose in cristallo diventano punti focali di design, catturando lo sguardo e trasformando gli ambienti in scenari di grande impatto visivo. Nel panorama dell'illuminazione architettonica di lusso, un'azienda italiana si distingue per la sua audacia nel reinventare il concetto di lampadario in cristallo: ADAMANTE. Fondata sull'idea di liberare il cristallo da qualsiasi elemento superfluo per mettere in risalto la sua leggerezza intrinseca, ADAMANTE si propone di decostruire l'illuminazione tradizionale per reinventare l'identità del lampadario contemporaneo. L'approccio innovativo dell'azienda italiana si manifesta nella sperimentazione e nella modellazione dei cristalli come tessuti, dando vita a forme nuove, sinuose, geometriche e talvolta minimaliste che abbracciano le ultime tendenze dell'interior design. Ciò che un tempo era considerato un semplice lampadario trasparente si trasforma in una tela di sfumature accese e delicate, grazie a un'arte manuale di colorazione che ha portato alla creazione di veri capolavori di artigianato. Al cuore di ogni lampada ADAMANTE c'è il cristallo veneziano, rinomato per la sua incredibile purezza e trasparenza. L'azienda utilizza solo materie prime italiane, mantenendo così vivo il patrimonio artigianale del Paese. Ogni pezzo è realizzato interamente a mano da esperti artigiani che si avvalgono della tradizionale tecnica del doppio riciclo cinquecentesco per unire i cristalli uno per uno. La creazione di lampade esclusive e personalizzate riflette la creatività "Made in Italy": ogni lampada è un'opera d'arte unica. ADAMANTE ha saputo conquistare un posto di rilievo nel settore dell'illuminazione di lusso, rappresentando un'eleganza senza tempo che continua a illuminare il futuro del design italiano.